

SCHEMA IMPIANTO ACCENSIONE - INIEZIONE
 IGNITION - INJECTION SYSTEM DIAGRAM
 SCHEMA SYSTEME ALLUMAGE - INJECTION
 ZÜNDUNG - EINSPRITZUNG
 ESQUEMA SISTEMA ENCENDIDO - INYECCION

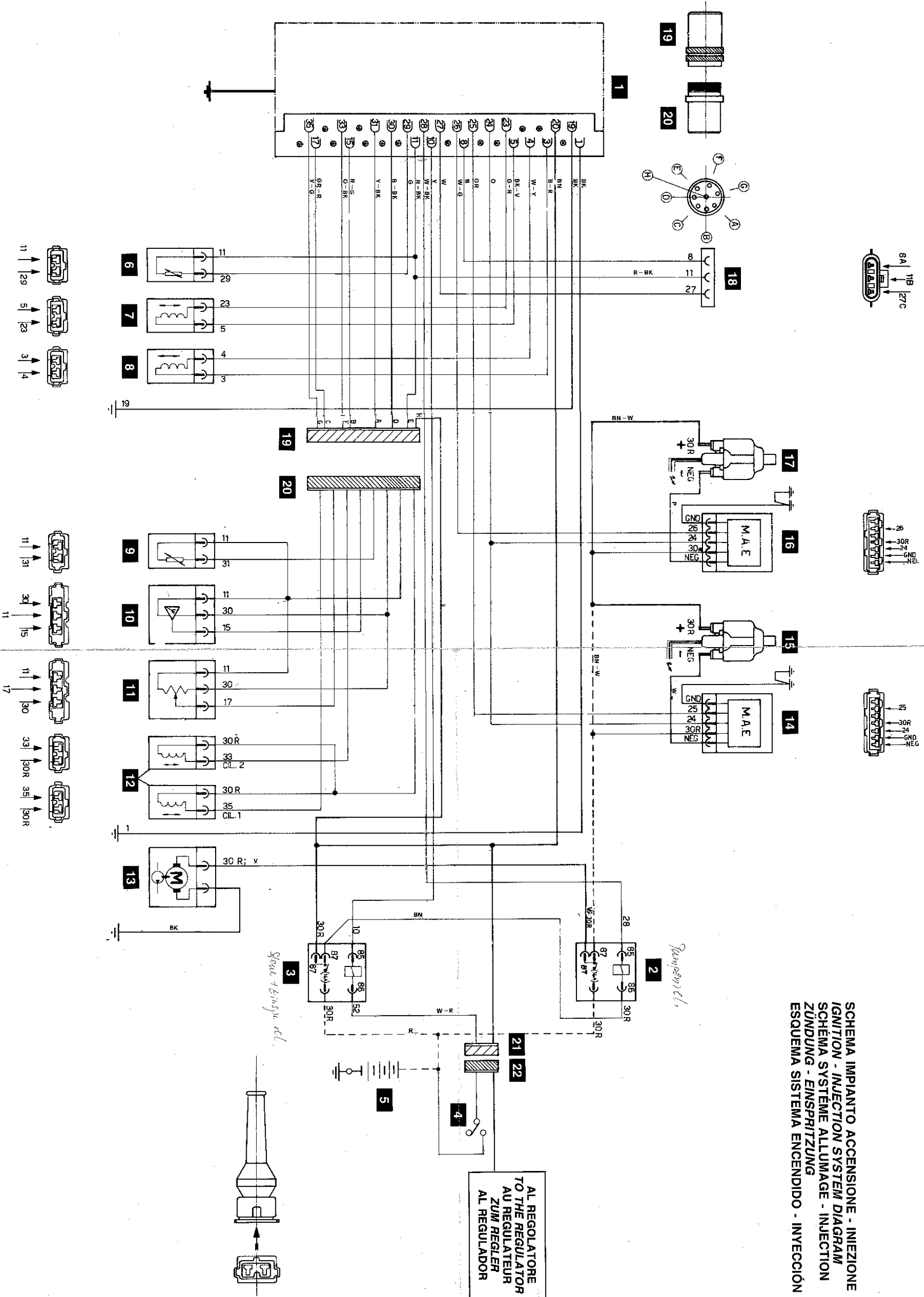

Legenda schema impianto accensione - iniezione
Coding injection system diagram
Legende schéma système allumage - injection
Zündung - Einspritzung
Referencias esquema sistema encendido - inyección

1	Unità di comando a microprocessore I.A.W. / I.A.W. electronic control unit / Dispositif électronique I.A.W. / Zündelektronik I.A.W. / Centralita electrónica I.A.W.
2	Relé comando pompa / Relay for pump control / Relais de commande pompe / Pumpensteuerungsschalt / Relé mando bomba
3	Relé comando iniettori ed unità di comando I.A.W. / Relay for jet pump control and control unit I.A.W. / Relais de commande pompe injecteurs et unité de commande I.A.W. / Steuerungsschalt Einspritzerpumpe und Steuerungseinheit I.A.W. / Relé mando bomba inyectoras y unidad de mando I.A.W.
4	Commutatore di accensione / Ignition switch / Commutateur de démarrage / Schalterschloss / Interruptor de llave
5	Batteria / Battery / Batterie / Batería / Bateria
6	Sensore temperatura olio / Oil temperature sensor / Capteur température huile / Öltemperatur sensor / Sensor de la temperatura del aceite
7	Sensore posizione albero motore / Sensor for the crankshaft position / Capteur position arbre moteur / Stellungssensor der Pleibswelle / Sensor posición eje motor
8	Sensore giri motore / Motor revolution sensor / Senseur tours moteur / Motordrehzahlfühler / Sensor de revoluciones del motor
9	Sensore temperatura aria / Air temperature sensor / Capteur température air / Lufttemperatursensor / Sensor de temperatura del aire
10	Sensore pressione assoluta / Absolute pressure sensor / Capteur pression absolue / Sensor für absoluten druck / Sensor de presión absoluta
11	Potenziometro farfalla / Throttle position potentiometer / Potentiometre position papillon / Potentiometer für die Drosselstellung / Potenciómetro posición de la mariposa
12	Iniettori / Injector / Injektor / Düseninjektor / Injektor
13	Pompa carburante / Fuel pump / Pumpe à carburant / Kraftstoffpumpe / Bomba carburante
14	Modulo accensione elettronica cilindro n° 1 / Module for N. 1 cylinder electronic start / Module d'allumage électronique cylindre N. 1 / Elektronische Zündungsmodule für Zylinder Nr. 1 / Módulo encendido electrónico cilindro n. 1
15	Bobina accensione cilindro n° 1 / Coil for N. 1 cylinder start / Bobine d'allumage cylindre N. 1 / Zündspule für Zylinder Nr. 1 / Bobina encendido cilindro N. 1
16	Modulo accensione elettronica cilindro n° 2 / Module for N. 2 cylinder electronic start / Module d'allumage électronique cylindre N. 2 / Elektronische Zündungsmodule für Zylinder Nr. 2 / Módulo encendido electrónico cilindro n. 2
17	Bobina accensione cilindro n° 2 / Coil for N. 2 cylinder start / Bobine d'allumage cylindre N. 2 / Zündspule für Zylinder Nr. 2 / Bobina encendido cilindro N. 2
18	Connettore per diagnosi impianto I.A.W. / Connector for I.A.W. system diagnosis / Connecteur pour diagnostic de l'installation I.A.W. / Verbinder für Diagnose der I.A.W.-Anlage / Conector para diagnóstico instalación - I.A.W.
19	Connettore rapido a 8 vie - femmina / 8-way female connector / Connecteur rapide à 8 voies - femelle / 8-Wege-Schnellsteckvorrichtung / Conector rápido de 2 vias - hembra
20	Connettore rapido a 8 vie - maschio / 8-way male connector / Connecteur rapide à 8 voies - mâle / 8-Wege-Schnellsteckverbinder / Conector rápido de 8 vias - macho
21	Connettore rapido a 2 vie - femmina / 2-way female connector / Connecteur rapide à 2 voies - femelle / 2-Wege-Schnellsteckvorrichtung / Conector rápido de 2 vias - hembra
22	Connettore rapido a 2 vie - maschio / 2-way male connector / Connecteur rapide à 2 voies - mâle / 2-Wege-Schnellsteckverbinder / Conector rápido de 2 vias - macho

Legenda colori cavi schema impianto accensione - iniezione
Cable colour coding ignition - injection system diagram
Legende couleur câbles schéma système allumage - injection
Kabelfarben Zündung - Einspritzung
Referencias colores de los cables esquema sistema encendido - inyección

Y-BK	: Giallo-Nero / Yellow-Black / Jaune-Noir / Gelb-Schwarz / Amarillo-Negro
R-G	: Rosso-Verde / Red-Green / Rouge-Vert / Rot-Grün / Rojo-Verde
O-BK	: Arancio-Nero / Orange-Black / Orange-Noir / Orange-Schwarz / Naranja-Negro
G-R	: Grigio-Rosso / Grey-Red / Gris-Rouge / Grau-Rot / Gris-Rojo
Y-G	: Giallo-Verde / Yellow-Green / Jaune-Vert / Gelb-Grün / Amarillo-Verde
BK	: Nero / Black / Noir / Schwarz / Negro
Bn	: Marrone / Brown / Maron / Braun / Castano
BR	: Blu-Rosso / Blue-Red / Bleu-Rouge / Blau-Rot / Azul-Rojo
W-Y	: Bianco-Giallo / White-Yellow / Blanc-Jaune / Weiss-Gelb / Blanco-Amarillo
BK-V	: Nero-Viola / Black-Violet / Noir-Violet / Schwarz-Violett / Negro-Violeta
G-R	: Verde-Rosso / Green-Red / Vert-Rouge / Grün-Rot / Verde-Rojo
O	: Arancio / Orange / Orange / Naranja
Gr	: Grigio / Grey / Gris / Grau / Gris
Bn-W	: Marrone-Bianco / Brown-White / Maron-Blanc / Braun-Weiss / Castano-Bianco
W-G	: Bianco-Verde / White-Green / Blanc-Vert / Weiss-Grün / Blanco-Verde
W	: Bianco / White / Blanc / Weiss / Blanco
Y	: Giallo / Yellow / Jaune / Gelb / Amarillo
W-BK	: Bianco-Nero / White-Black / Blanc-Noir / Weiss-Schwarz / Blanco-Negro
R-BK	: Rosso-Nero / Red-Black / Rouge-Noir / Rot-Schwarz / Rojo-Negro
G	: Verde / Green / Vert / Grün / Verde
B-BK	: Blu-Nero / Blue-Black / Bleu-Noir / Blau-Schwarz / Azul-Negro
P	: Rosa / Pink / Rosa / Rosa / Rosa
V	: Viola / Violet / Violet / Violet / Violeta
B	: Blu / Blue / Bleu / Blau / Azul
W-R	: Bianco-Rosso / White-Red / Blanc-Rouge / Weiss-Rot / Blanco-Rojo
R	: Rosso / Red / Rouge / Rot / Rojo

Part. N. Connector Conneteur Teil-Nr. Verbinder Part. N. conector	Tipo di Segnale Type of signal Type de signal Signaltyp Tipo de señal	Part. N. Unità di Comando Control unit Unité de commande Teil-Nr. Steuerungseinheit Part. n. Unidades de mando
A	Segnale temperatura aria Air temperature signal Signalisation température de l'air Lufttemperatursignal Señal temperatura aire	31
B	Segnale pressione Pressure signal Signalisation pression Drucksignal Señal presión	15
C	Segnale potenziometro Potentiometer signal Signalisation potentiometre Potentiometersignal Señal potenciómetro	17
D	Tensione di riferimento Reference voltage Tension de repère Bezugsspannung Tensión de referencia	30
E	Segnale «GND» «GND» signal Signal «GND» «GND»-Signal Señal «GND»	11
F	Comando iniettore n° 2 Jet control N. 2 Commande injecteur N. 2 Steuerung Einspritzer Nr. 2 Mando inyector n° 2	33
G	Comando iniettori n° 1 Jet control N. 1 Commande injecteur N. 1 Steuerung Einspritzer Nr. 1 Mando inyector n° 1	35
H	Alimentazione iniettori Jet feeding Alimentation injecteurs Einspritzerversorgung Alimentador inyectoras	Relé 30R Relays 30R Relais 30R Relé 30R

Legenda sezione cavi / Section cables coding / Legende section câbles /
Kabelquerschnitt-Legende / Referencias sección de los cables

Sezione cavo in mm² Section cable on mm² Kabelquerschnitt mm² Sección cable mm²	Cavi N° Cables N° Cables N° Cables N°
0,75	3, 4, 5, 8, 10, 11, 15, 17, 23, 24, 25, 26, 27, 28, 29, 30R (————), 31, 33, 35, 52
1,5	1, 19, 20, 30, 30R (————)
2,5	30R (————)